

# 港湾築堤マット

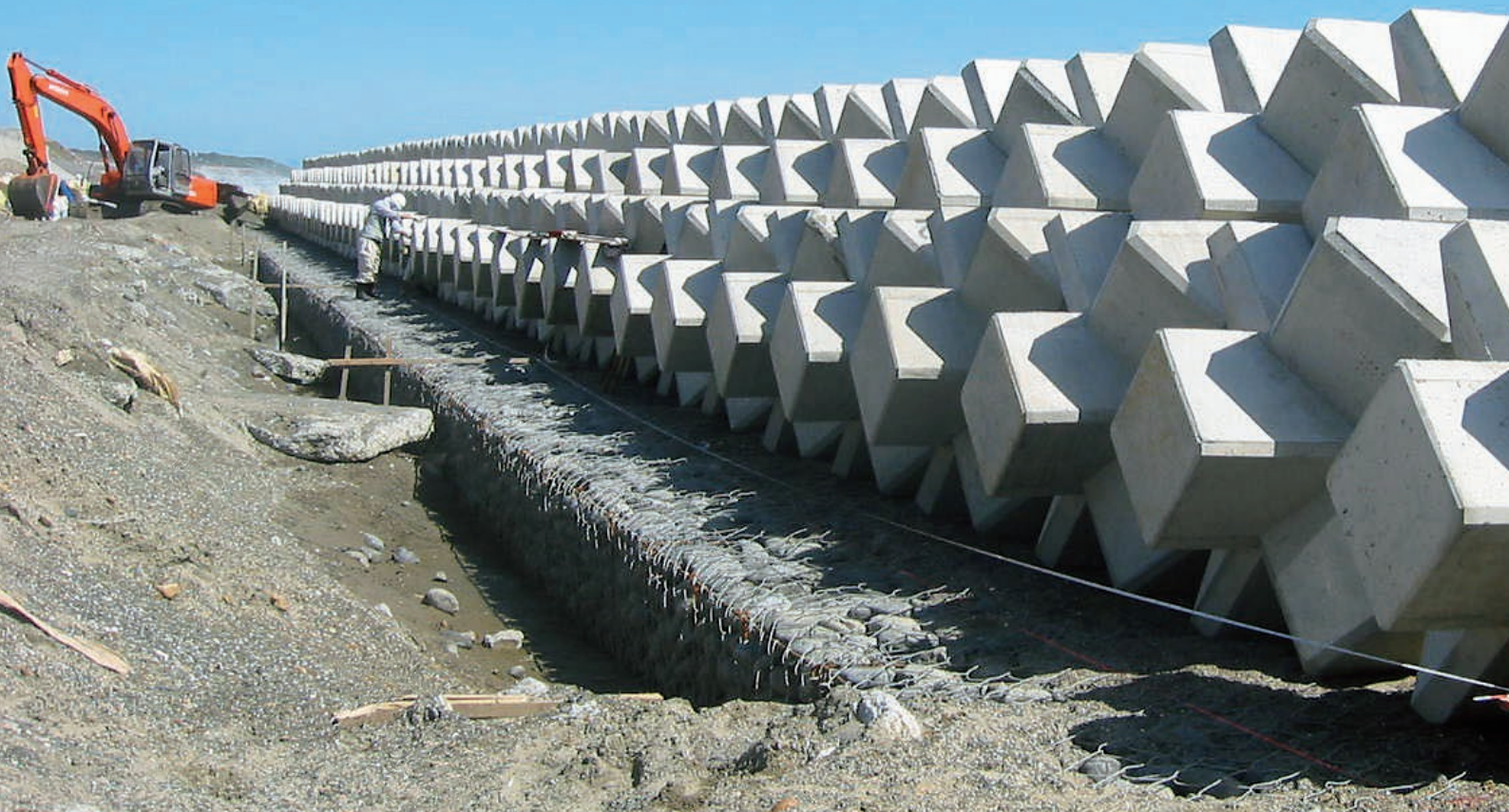

# 港湾築堤マット

石材の散逸を防ぎ、地盤に柔軟に対応します。



ロープタイプ



鋼材タイプ



据付状況

## 主な用途

### 1. 海岸建設工事

- 海岸堤防及び離岸堤、消波堤等の根固め
- 海岸浸食防止及び養浜保全

### 2. 水産工事

- 人工漁礁及び海藻礁
- アワビ稚貝（天然貝、放流貝）の育成礁

### 3. 災害時の緊急復旧工事

- 防波堤や護岸の災害時に於ける応急資材

## 標準規格

型式	ロープタイプ		鋼材タイプ			
	6㎡型	3㎡型	6㎡型	3㎡型		
本体寸法	〈H〉1m×〈W〉2m×〈L〉3m	〈H〉1m×〈W〉1.5m×〈L〉2m	〈H〉1m×〈W〉2m×〈L〉3m	〈H〉1m×〈W〉1.5m×〈L〉2m		
金網	5mm×15cm					
枠線	6mm		丸鋼13mm・16mm			
連結部材	結合コイル		Uクリップ			
材質	金網	亜鉛めっき鉄線 JIS G 3547				
	枠線				鉄筋コンクリート用棒鋼 JIS G 3112 もしくは 一般構造用圧延鋼材 JIS G 3101	
	連結部材				一般構造用圧延鋼材・軟鋼線材 溶融亜鉛めっき処理	
	吊りロープ				ワイヤロープ JIS G 3525	

## 製作歩掛

10基当たり

型式	ロープタイプ		鋼材タイプ	
	6㎡型	3㎡型	6㎡型	3㎡型
組立て				
普通作業員(人)	1.50	1.20	1.20	1.00
世話役(人)	0.69	0.34	0.69	0.34
石詰め				
普通作業員(人)	1.42	0.71	1.42	0.71
バックホウ運転(h)	9.5	4.8	9.5	4.8

※バックホウ運転は、排出ガス対策型・クローラ型 山積0.8㎡(平積0.6㎡)

## 据付歩掛(陸上)

10基当たり

型式	6㎡型	3㎡型
世話役(人)	0.28	0.23
特殊作業員(人)	0.28	0.23
普通作業員(人)	0.56	0.47
ラフテレーンクレーン賃料(日)	0.28	0.23
諸雑費	0.1%	0.1%

※ラフテレーンクレーンは、排出ガス対策型・油圧伸縮ジブ型25t吊

# ロープタイプ

## 〈展開図6㎡型〉

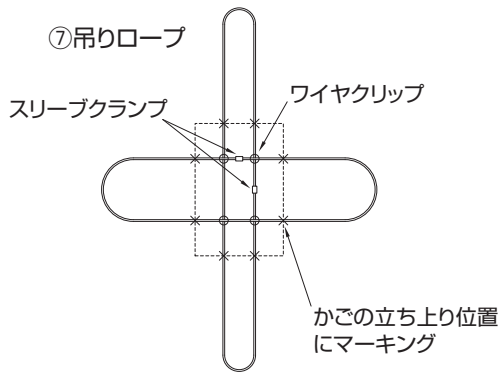
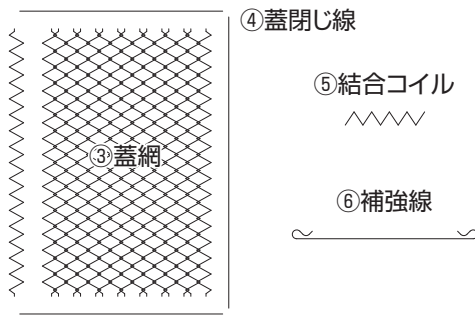
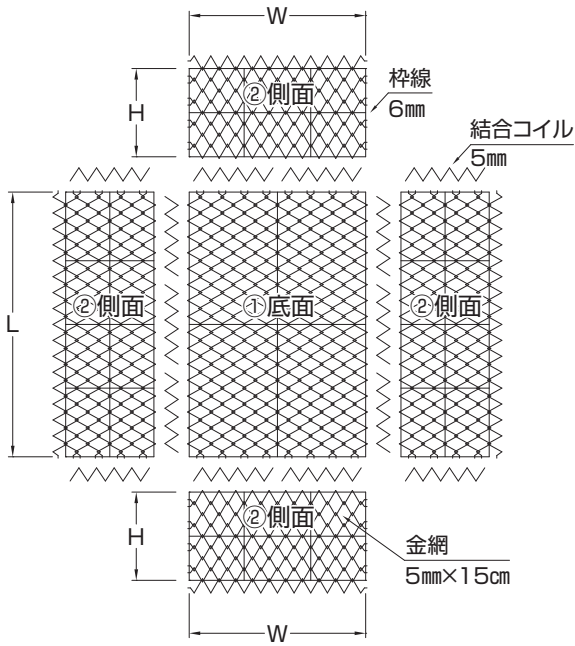

## 〈部材明細〉

型式	6㎡型	3㎡型
①底面	〈W〉2.0m×〈L〉3.0m…1枚	〈W〉1.5m×〈L〉2.0m…1枚
②側面	〈H〉1.0m×〈W〉2.0m…2枚 〈H〉1.0m×〈L〉3.0m…2枚	〈H〉1.0m×〈W〉1.5m…2枚 〈H〉1.0m×〈L〉2.0m…2枚
③蓋網	〈W〉2.0m×〈L〉3.0m…1枚	〈W〉1.5m×〈L〉2.0m…1枚
④蓋閉じ線	5mm×2.3m…2本 5mm×3.3m…1本	5mm×1.8m…2本 5mm×2.3m…1本
⑤結合コイル	5mm×1.0m…14本	5mm×0.75m…4本 5mm×1.0m…8本
⑥補強線	5mm×2.0m…3本 5mm×3.0m…2本	5mm×1.5m…2本 5mm×2.0m…1本
⑦吊りロープ	1組	1組

# 鋼材タイプ

## 〈展開図6㎡型〉

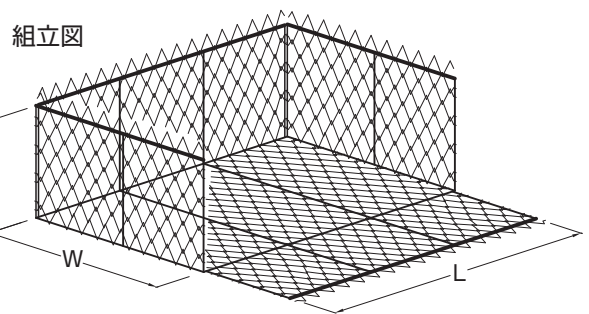
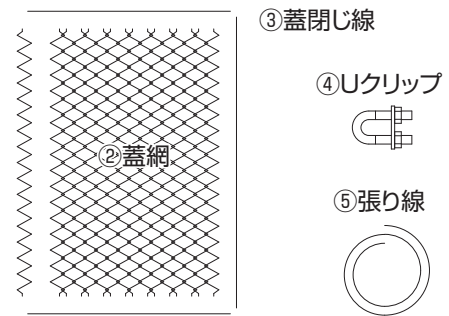
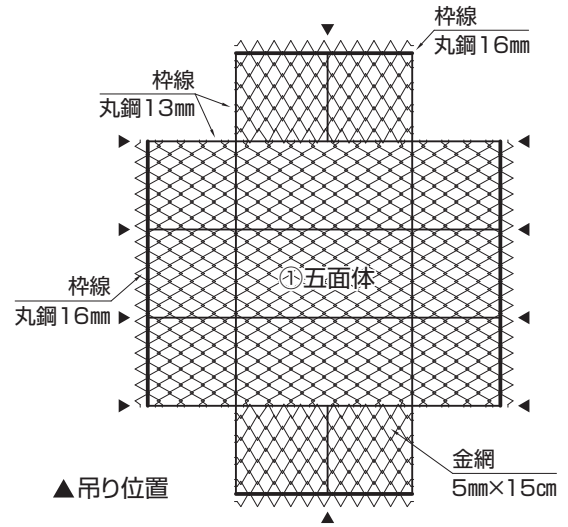

※Uクリップで四隅を連結(4ケ×4箇所=16ケ)  
※張り線で対向する縦筋を二重結束

## 〈部材明細〉

型式	6㎡型	3㎡型
①五面体	1組(底面、側面)	1組(底面、側面)
②蓋網	〈W〉2.0m×〈L〉3.0m…1枚	〈W〉1.5m×〈L〉2.0m…1枚
③蓋閉じ線	5mm×2.3m…2本 5mm×3.3m…1本	5mm×1.8m…2本 5mm×2.3m…1本
④Uクリップ	16ケ	16ケ
⑤張り線	3.2mm…17m	3.2mm…9m

取扱店



栗原建枚産業株式会社

本社・工場

〒427-0111 静岡県島田市阪本1800番地  
TEL0547-38-0333(代)・FAX0547-38-3732

会津営業所・工場

〒969-7209 福島県河沼郡柳津町大字細八304番地の3  
TEL0241-42-2621(代)・FAX0241-42-3391